



AVANTI® Hydrauliczny klucz dynamometryczny

Seria urządzeń AVANTI jest wynikiem rozwoju urządzeń z serii EDGE i MXT. Jest to wszechstronne narzędzie za pomocą którego można realizować dokręcanie momentem obrotowym oraz poprzez napinanie co eliminuje potrzebę posiadania dużego arsenału urządzeń związanych z dokręcaniem i napinaniem. AVANTI jest dostępne w 11 rozmiarach dla zakresów momentu obrotowego od 100Nm do 187 000Nm i do siły potrzebnej do obsługi śrub do ok. M150

NAPĘD REAKCYJNY



AVANTI posiada opatentowany pierwszy w branży napęd reakcyjny (również występujący w serii ICE), który eliminuje niszczącą siłę skręcającą występującą w innych kluczach dynamometrycznych z tylnym ramieniem reakcyjnym

MOMENT OBROTOWY I KĄT



Dzięki prostemu dodatkowi system AVANTI jest w stanie zapewnić wyraźny odczyt kąta dla metod śrubowania obejmujących obrót nakrętki.

WIELO-FUNKCYJNOŚĆ SYSTEMU



AVANTI współpracuje ze wszystkimi systemami śrubowymi HYTORC, w tym nakrętką HYTORC (1) i nową rewolucyjną podkładką HYTORC (2) dla zwiększenia bezpieczeństwa, prędkości i dokładności w każdym zadaniu.

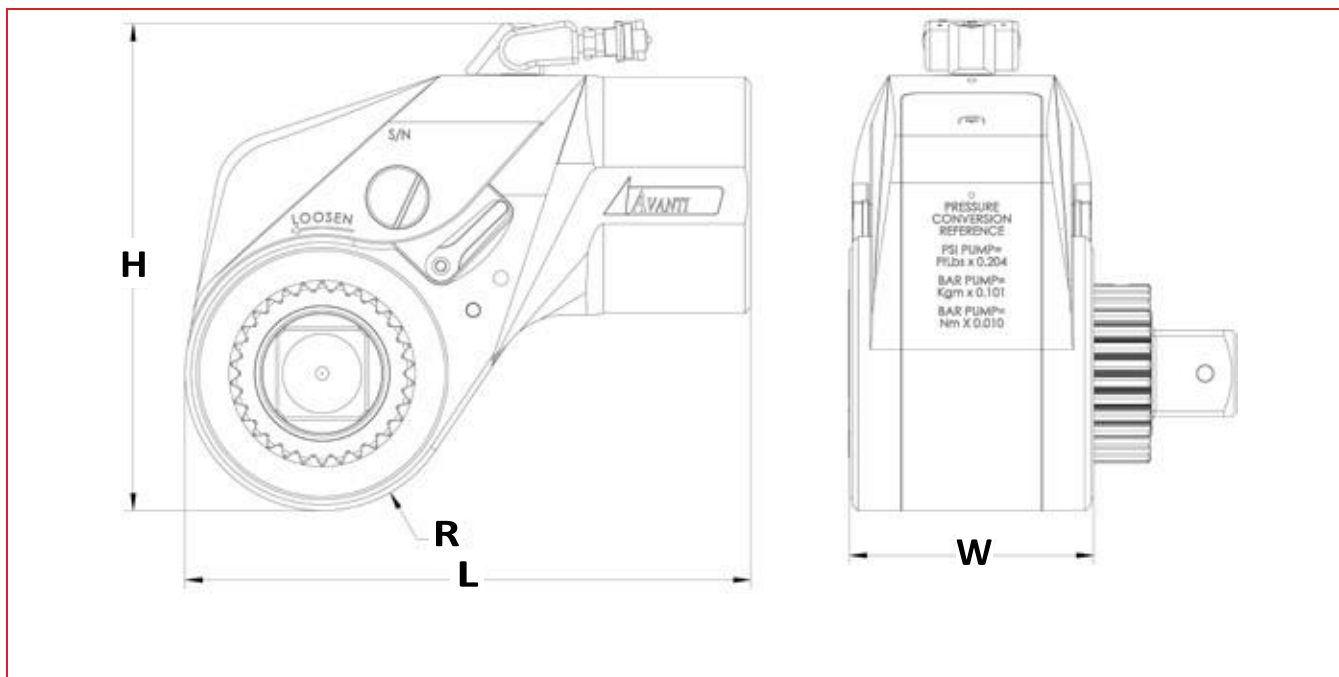

LEGENDA: H = WYSKOŚĆ W = SZEROKOŚĆ L = DŁUGOŚĆ R = PROMIENI

MODEL	H	W	L	R	CZWOROKĄT NAPĘDOWY	WAGA	MOMENT OBROTOWY	
							Nm (Min)	Nm (Max)
	mm				in.	kg		
AVANTI - .7	106	45	105	25	3/4	1.41	156	1039
AVANTI - 1	121	55	120	29	3/4	2.05	266	1740
AVANTI - 3	157	74	156	39	1	4.30	623	4179
AVANTI - 5	181	86	187	46	1-1/2	7.09	1089	7263
AVANTI - 8	201	98	209	49	1-1/2	9.43	1558	10515
AVANTI - 10	225	110	234	57	1-1/2	13.27	2439	15912
AVANTI - 20	260	129	278	66	2-1/2	21.68	3740	24241
AVANTI - 35	310	158	342	81	2-1/2	37.61	6646	43130
AVANTI - 50	353	179	395	100	2-1/2	58.05	9759	62501
AVANTI - 80	428	190	496	119	3-1/2	127.50	16213	116118
AVANTI - 130	493	216	577	135	3-1/2	265.91	26280	187683

